

CONTO  
CORRENTE

CONTO  
CORRENTE

NUMERO DI SEUFONO  
ART. DI CONCESSIO (COMUNICAZIONE)  
RICHIESTE ACCESSO CIVILE  
REC. REGISTRO 2021



CITTÀ DI TRAPANI  
Provincia di Trapani  
Medaglia d'Oro al Valor Civile  
Settore sesto

2.5 Rilievo stato di fatto.

PALCOSCENICO

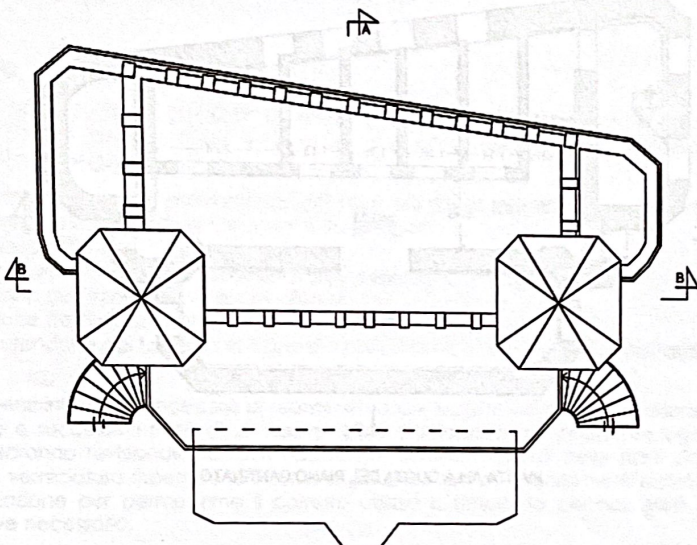

PIANTA DELLE COPERTURE

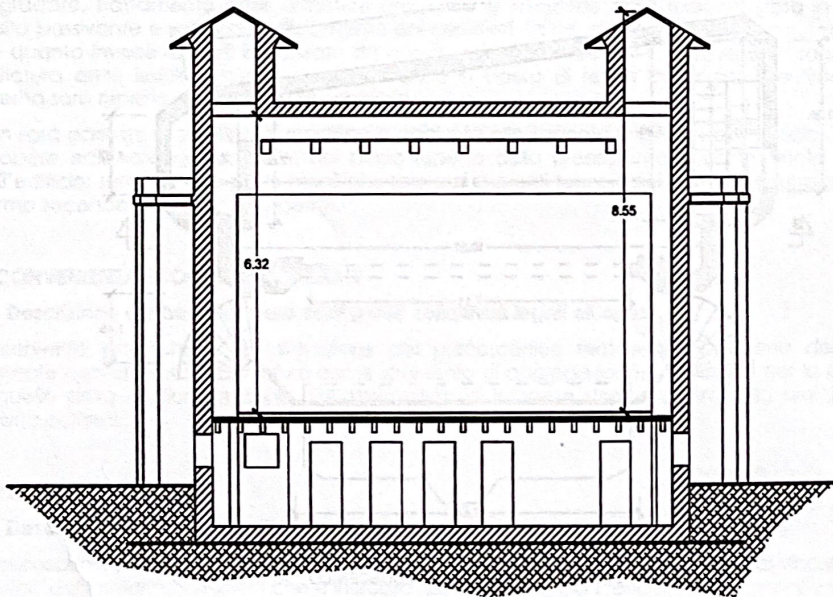

SEZIONE A-A



# PALCOSCENICO

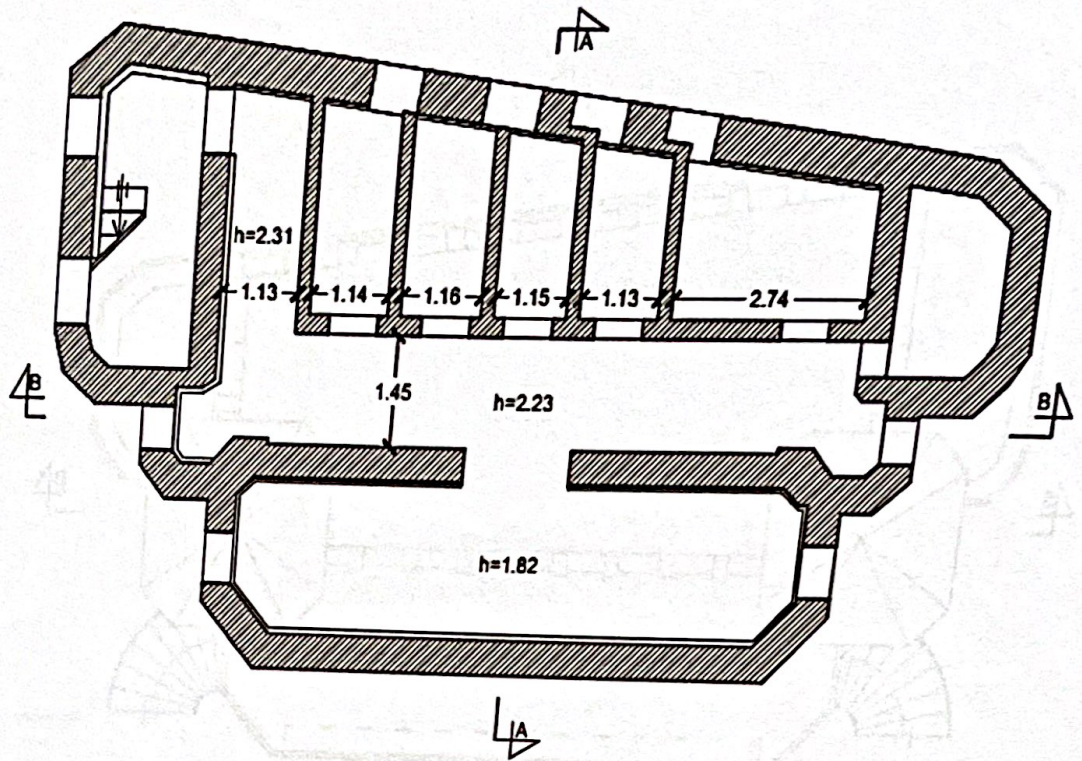

PIANTA ALLA QUOTA DEL PIANO CANTINATO

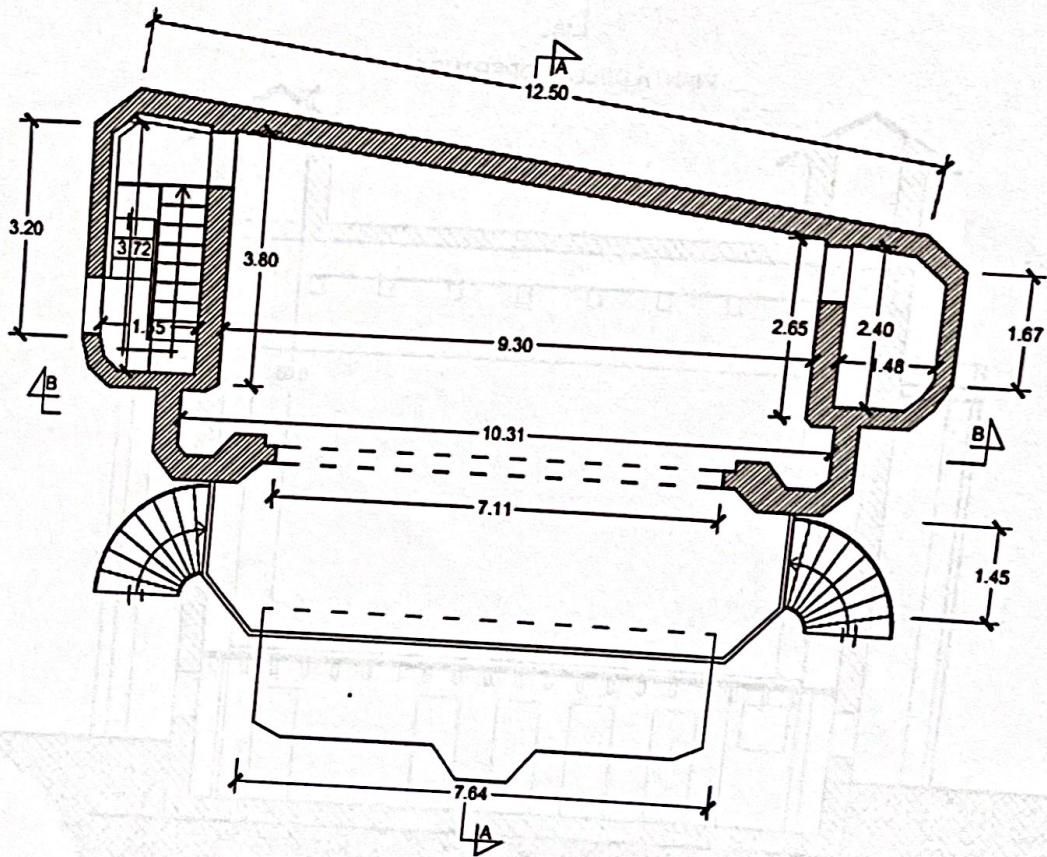

PIANTA ALLA QUOTA DEL PALCOSCENICO

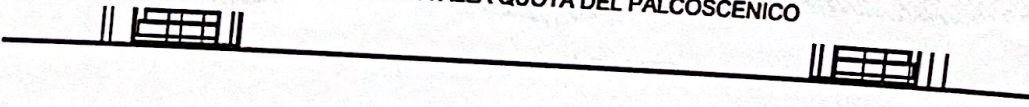

PROSPETTO NORD

**PROGETTO DI MANUTENZIONE STRAORDINARIA DELLA CASINA DELLE PALME**  
**ARCH. ANGELO FICI**  
**PIANTE DELLA CASINA DELLE PALME CON INDIVIDUAZIONE DEGLI INTERVENTI PREVISTI**  
**Scala 1:100**

**PROSPETTO INTERNO:**  
 rimozione di tronco ammalorato e sua ricostituzione  
 raschiatura vecchie pitture  
 integgiatura per interni

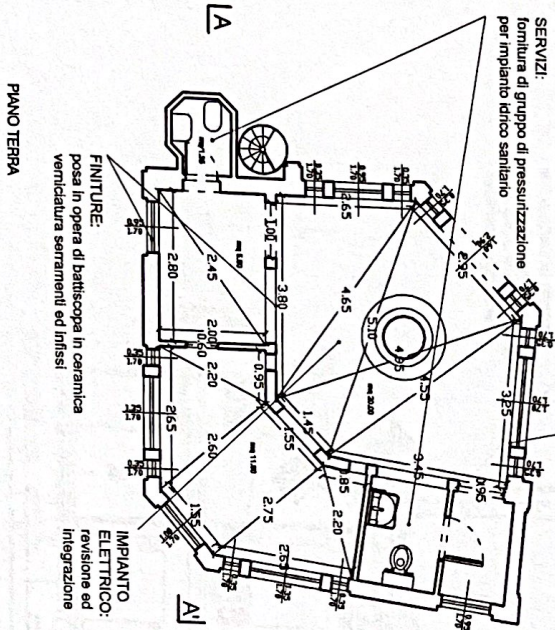

PIANO TERRA

**OPERE IN FERRO:**  
 rimozione  
 revisione  
 sabbiatura  
 verniciatura  
 sostituzione zanche di ancoraggio  
 ricollocamento

**ILLUMINAZIONE:**  
 sostituzione dei faretti  
 presenti con altri  
 a tecnologia LED

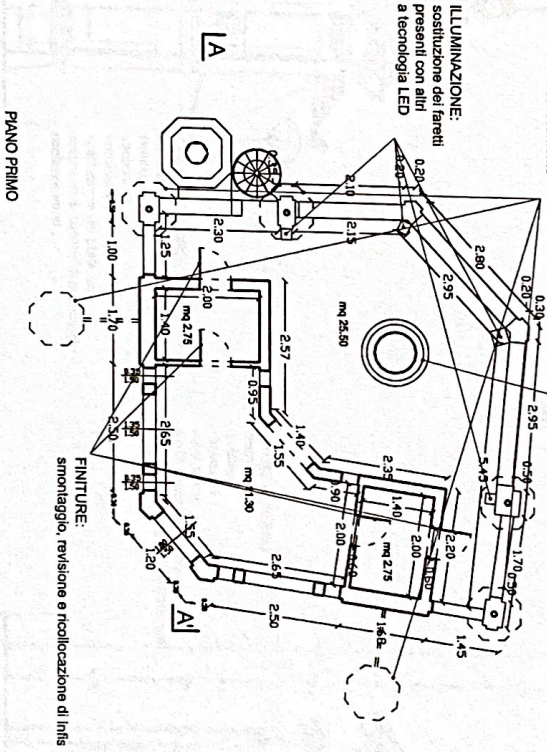

PIANO PRIMO

**OCULO:**  
 realizzazione di elemento in PVC termosaldato  
 in loco, a forma troncoconica, da collocarsi intorno  
 al tronco della Washington, al fine di impedire  
 le infiltrazioni per dilavamento di acqua meteorica

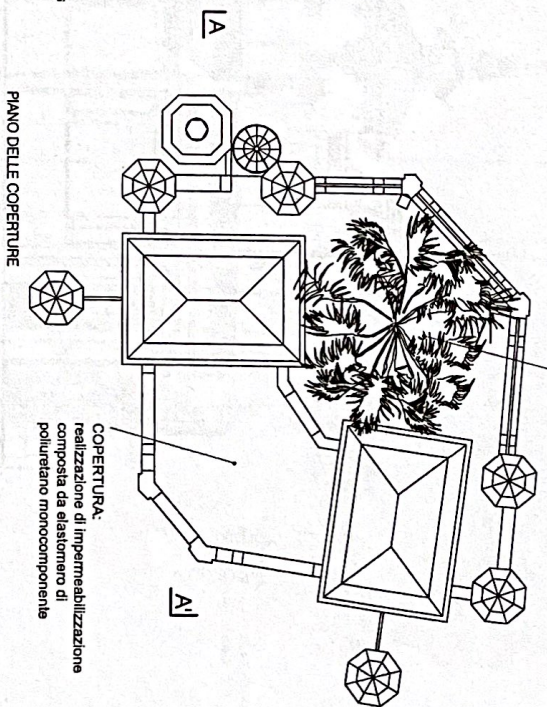

PIANO DELLE COPERTURE

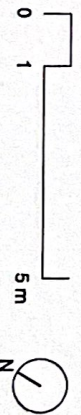

**ELABORATI GRAFICI:**  
 la redazione

stanti in metallo

Per informazioni e richieste  
 scrivere all'indirizzo:  
 Angelo Fici - Casina delle Palme  
 Via ...  
 ...  
 ...

**PROGETTO DI MANUTENZIONE STRAORDINARIA DELLA CASINA DELLE PALME**  
**ARCH. ANGELO FICI**  
**PROSPETTI DELLA CASINA DELLE PALME CON INDIVIDUAZIONE DEGLI INTERVENTI PREVISTI**  
 scala 1:100

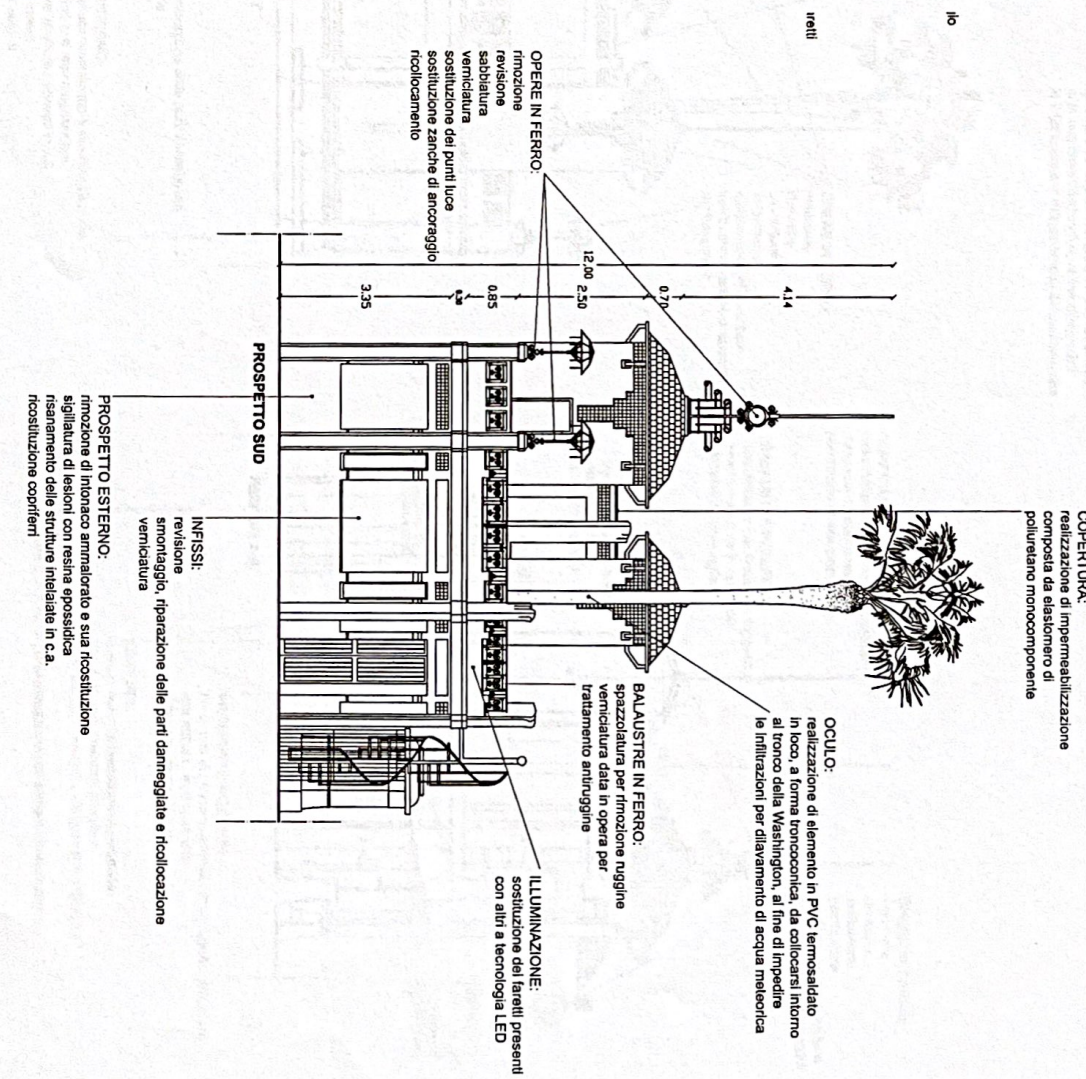
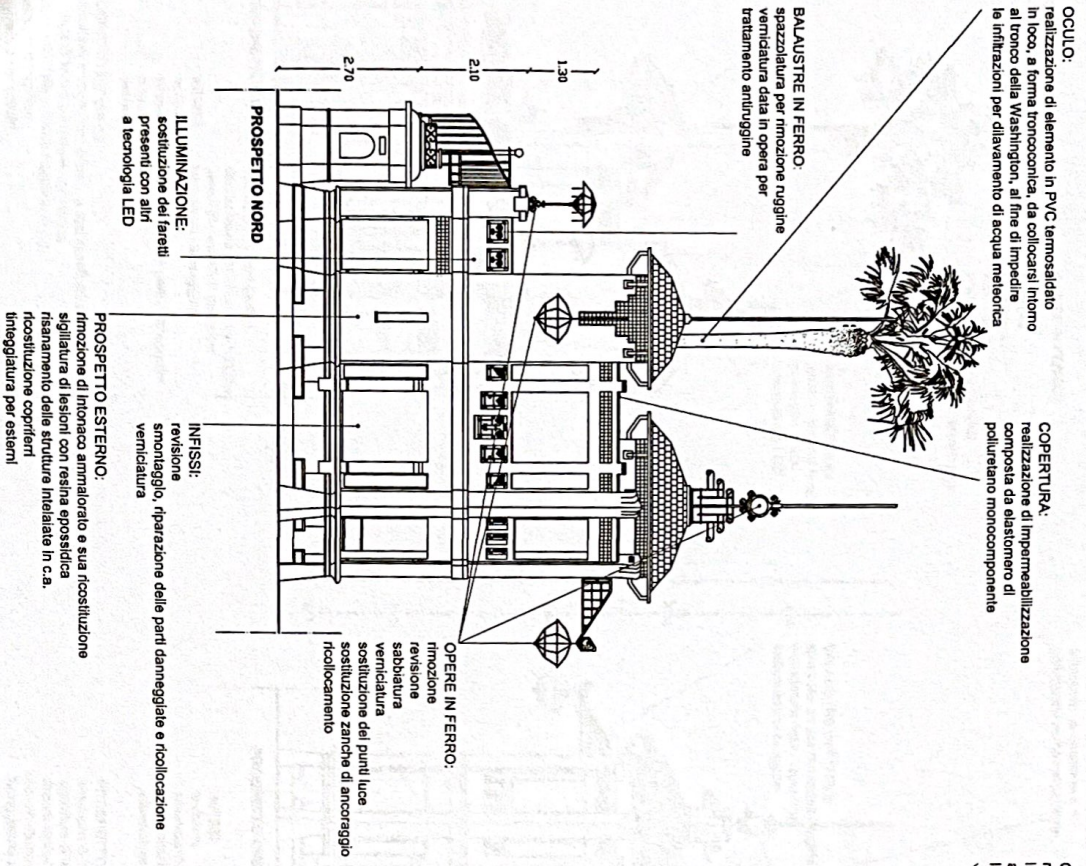

**NON INDIVIDUATI NEGLI ELEBORATI GRAFICI:**  
 ruggine dei cancelli di accesso e della recinzione  
 prodotti nelle pubbliche discariche  
 montaggio di ponteggio in elementi portanti in metallo



PROGETTO DI MANUTENZIONE STRAORDINARIA DELLA CASINA DELLE PALME  
 ARCH. ANGELO FICI  
 UBICAZIONE ED INQUADRAMENTO URBANISTICO



ORTOFOTO

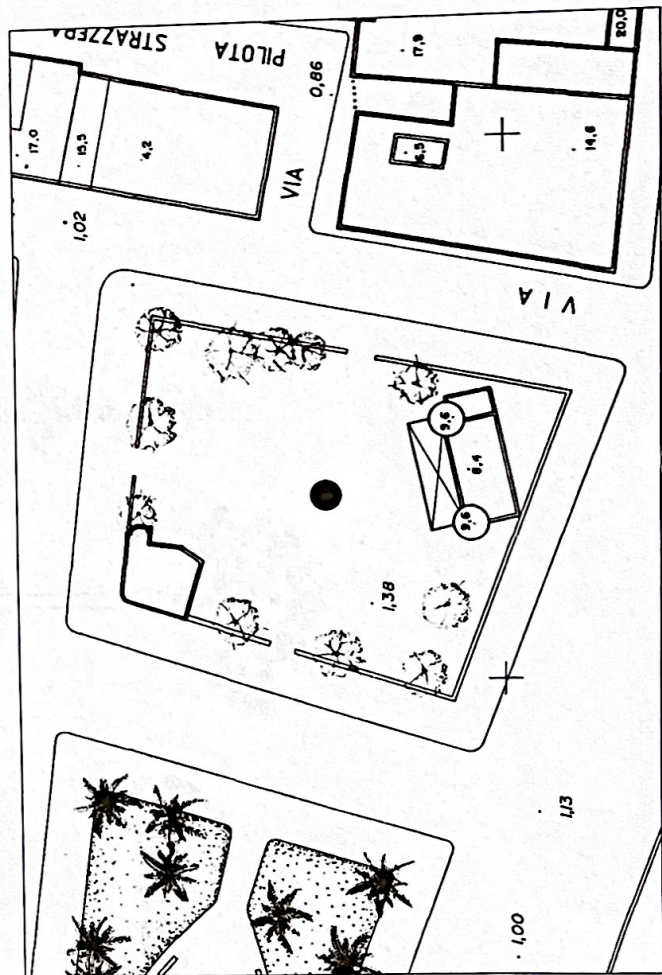

STRALCIO PLANIMETRICO SCALA 1:500

● AREA DI INTERVENTO



STRALCIO AEROFOTOGRAFOMETRICO SCALA 1:5.000

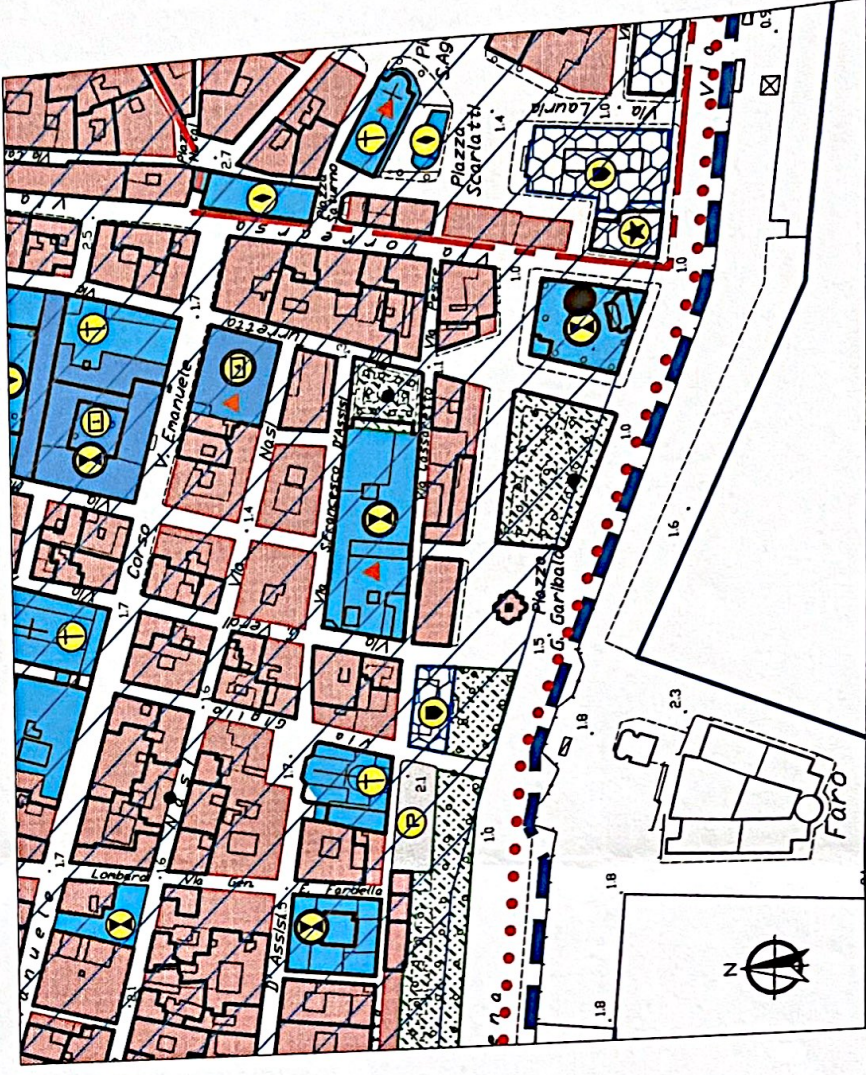

STRALCIO P.R.G. SCALA 1:2.000

CONTO  
CORRENTE

ORDINA

29	
30	
31	